

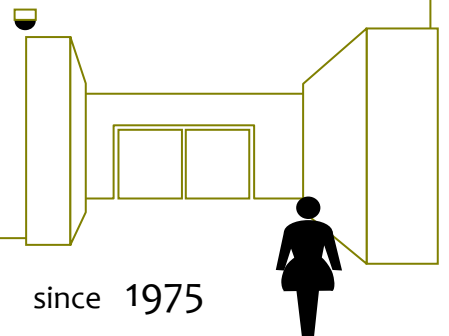

MARINERIA  
マリネリア

横浜産貿ホール

# 小展示室 の ご案内



〒231-0023 横浜市中区山下町2 産業貿易センター2階  
横浜産貿ホール(マリネリア)管理事務所 TEL.045-671-7050 FAX.045-671-7321  
<http://yokohama-sanbohall.com/>

since 1975

設備	主な仕様
広さ	70m <sup>2</sup>
	6.1 <sub>床</sub> × 11.5 <sub>床</sub>
天井高	2.8m
床荷重	300kg/m <sup>2</sup>
照明	平均(600ルクス)蛍光管
電力	100V コンセント8カ所
	※動力(200V)電源は、ありません。
インターネット	情報コンセント1箇所
	LANケーブルでの有線使用
	(LANケーブルは、ご用意ください。)
搬入出口	W2.5m H3.9m D11m
定員	30名

展示会 会議 イベント

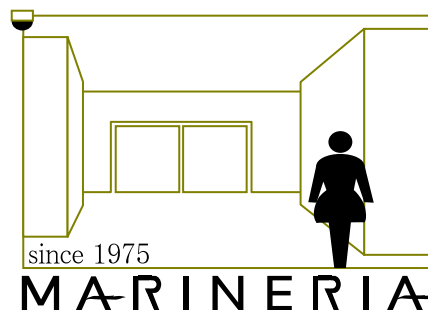

コンセント(壁上部)8箇所  
ピクチャーレール  
(片側11m)



情報コンセント



## 施設使用料

(消費税8%込)

	時間	定時使用料	時間外使用料(1時間につき)	
タイプ1	9時～17時	平日： ¥15,120 休日： ¥15,120	平日： ¥2,160 休日： ¥2,160	下記参照
タイプ2	9時～20時	平日： ¥20,250 休日： ¥20,250	平日： ¥2,160 休日： ¥2,160	下記参照

- \* 複数日使用の場合、タイプ1・タイプ2の併用はできません。
- \* 定時使用料は、使用日前のお支払いとなります。
- \* 催し物終了後、時間外使用料、電気使用料、インターネット回線使用料を精算します。

## 備品及び電力使用

名称	サイズ	在庫数	備考
商談机	1800W×600D×720H	14 台	施設使用料に含む
商談椅子	スタッキング式	30 脚	同上
ホワイトボード		1 台	同上
パーテーション		1 台	同上
インターネット回線		5000円	(税別)1日あたり
電力(天井照明除く)		40円 /kwh	(税別)

## 時間外使用料 (超過時間)

「横浜産貿ホール使用予定表」の扉開閉時間で時間外使用料の計算を行います。

- ①超過時間1時間とは、使用時間が30分を越え60分までを1時間とする。
- ②am9時までとpm5時(又はpm8時)以降、日別に計算を行います。  
朝夕相殺は、しません。

◎超過時間は次のように計算します。

- ・下記「使用予定表」の開扉・閉扉時間は入館・退館手続きの時間です。
- ・なお、警備員の厚意で開けることはありません。

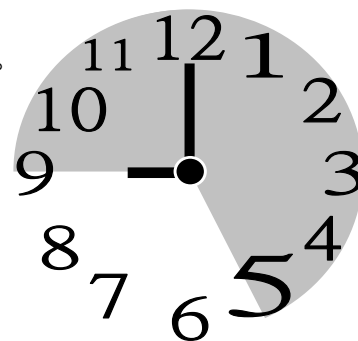

(例) 9時から17時(タイプ1)でお申込の場合

≪横浜産貿ホール使用予定表≫

	開扉時間	閉扉時間		～9時	17時～	計
2/3(金)	8時29分	16時46分	2/3(金)	1時間	0時間	= 1時間
2/4(土)	8時30分	17時31分	2/4(土)	0時間	1時間	= 1時間
2/5(日)	8時31分	18時29分	2/5(日)	0時間	1時間	= 1時間
2/6(月)	8時15分	18時10分	2/6(月)	1時間	1時間	= 2時間
2/7(火)	8時20分	20時29分	2/7(火)	1時間	3時間	= 4時間

開扉時間とは、防災センター(警備)から鍵を預かった時間を指す。

閉扉時間とは、施錠を行い防災センター(警備)へ鍵を返却した時間を指す。

以上から時間外使用料は、 9時間 × ¥2,160 = ¥19,440 (税込)となります。

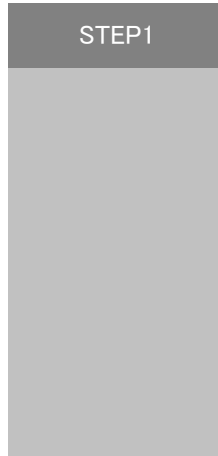
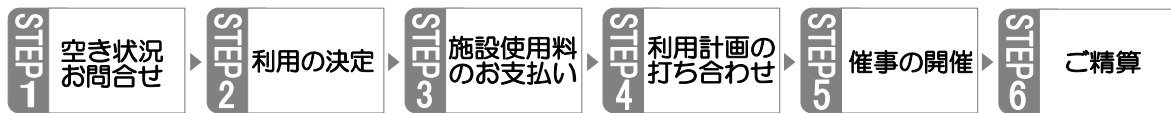

### 空き状況のお問い合わせ



WEBサイト お問い合わせフォーム

E-mail: jigyous3@y-shikouren.or.jp

TEL. 045-671-7050

FAX. 045-671-7321 にてご確認ください。

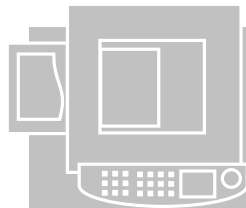

「施設使用仮申込書」をお送りください。

\* home>主催者の方へ>必要書類

E-mail: j i gyou3@-shi kour en. or. j p

FAX. 045-671-7321

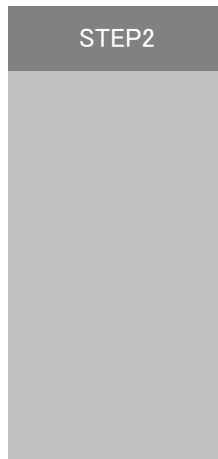

### 利用の決定

第1号様式「施設使用申請書」の提出を以って利用日確定といたします。

利用者様



産貿ホール

「施設使用申請書」のご提出

◎「施設使用承認書」の発行



### 会場使用料のお支払い【申込書受領後3週間以内】



使用料全額一括支払いとなります。

指定期日までに、使用料(全額)をお振込みください。

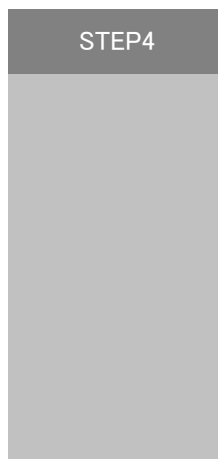

### 利用計画の打ち合わせ



入退館・付帯設備・備品使用 など

### 掲載情報確認



・産貿ホールホームページへのアップロード

リンクを希望される場合「広報情報確認書」を提出してください

・「催物案内」への掲載

産業貿易センタービル来館者向けのご案内

STEP5

催事のご開催

催物が無事終わるよう皆様のサポートさせていただきます。

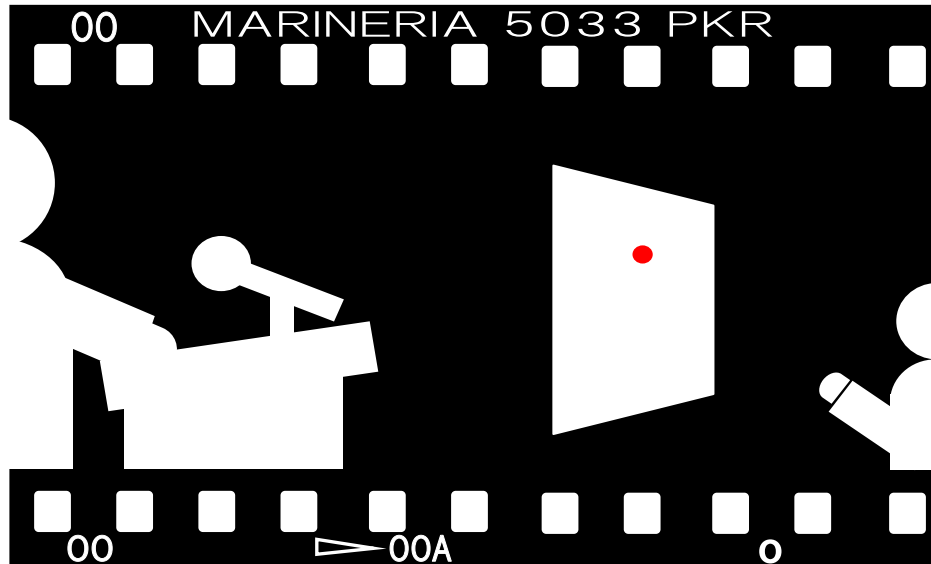
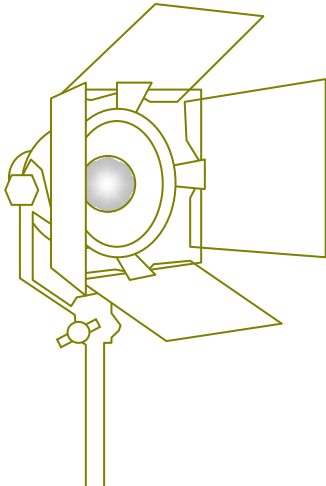

STEP6

ご精算【ご利用終了後3週間以内】

¥

指定期日までに、お振込みください。

(時間外使用料・設備使用料 等)

使用取り止めにともなう取消料

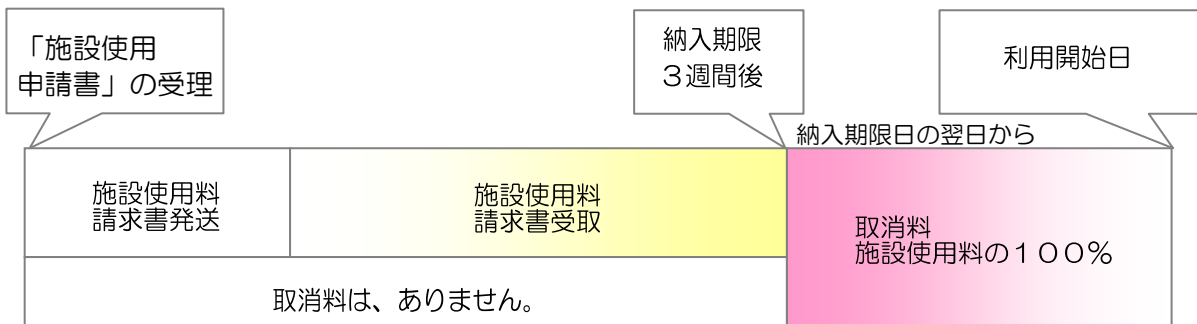

※ 既納分は、取消料に充当します。  
取消し、変更には、「取消・変更申請書」の提出が必要です。

## 使用制限

次の事項に該当するものは展示実演をお断りいたします。

1. 発火または引火しやすいもの
2. 火災、煙などを発するもの
3. 著しい音響、振動、塵埃または臭気を発するもの
4. 接触または接近する事により事故を起こす恐れのあるもの
5. 床面に漏水する恐れのあるもの
6. 展示場を汚損、破壊する恐れのあるもの並びに展示品として相応しくないもの
7. その他管理上支障となるもの

## 使用取消

次の事項に該当する場合は使用を取り消します。

1. 使用規定に著しく違反したとき
2. 使用申込者と使用者が異なったとき
3. 使用申込書記載の目的と異なる目的に使用したとき
4. 横浜産貿ホール施設の使用権を第三者に譲渡若しくは転貸したとき
5. 展示場内外での募金、寄付行為等を行ったり、また発火物、危険物等を持ち込んだとき
6. その他横浜産貿ホール施設の運営に支障を与えられると認められるとき
7. 使用料を指定期日までに振り込みがないとき

## 施設使用にあたっての諸注意事項

1. 使用10日前までに諸届提出とともに使用の詳細についてお打ち合わせ下さい。
2. 搬入搬出車両が多いときは、時差搬入搬出計画を策定して下さい。
3. 使用中及び使用後の展示場内の清掃と片付けはすべて使用者が行い、原状復帰して下さい。  
また、施設使用時間には準備・原状に復する時間を含みます。
4. 展示場使用に伴う残材は、使用者が責任を持って処理して下さい。
5. 看板類は定められた寸法及び指定場所以外の掲示はできません。
6. 搬入された展示品その他物品については保管の責任を負いませんので、予めご承知おき下さい。
7. 展示場内は全面禁煙となっております。
8. お客様からのクレーム等の対応については使用者が責任を持って行ってください。  
産貿ホール管理事務所は、クレーム対応は行いません。
9. 分割使用の場合、共有部分(エントランス)の使用はできません。
10. 会場の電話番号は、次の通りです。  
小展示室 045-671-7054(受信専用)



ファンコイル(ビルの空調(冷暖房)運転を補完。)

平日: 7時30分～18時15分

土曜: 7時30分～13時00分

休日: OFF

\*休日は、エアコンをご利用ください。

机(3人掛け用) 1800W×600D×720H 耐荷重 60kg 《在庫 14台》



椅子 《在庫30脚》

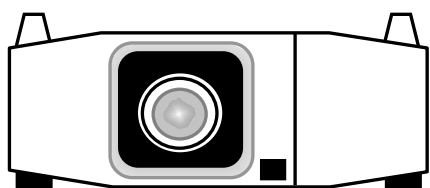
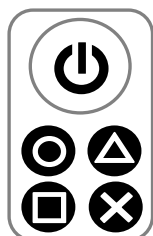



幅149cm × 高さ190cm (ボード面: 125.5cm × 縦90cm)

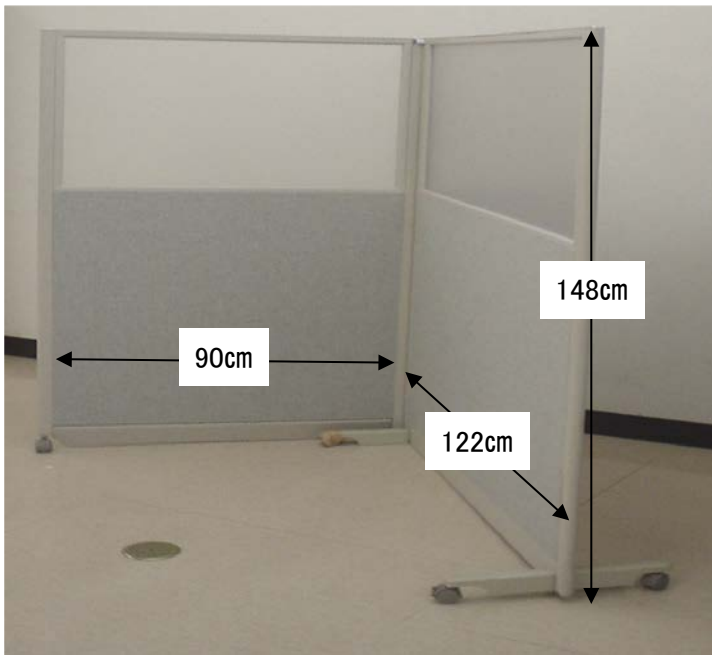

高さ180cm × 幅160cm

ピクチャーフック  
《在庫69個》



スクール形式

右: 6台 × 2席

左: 6台 × 2席

合計(24席)

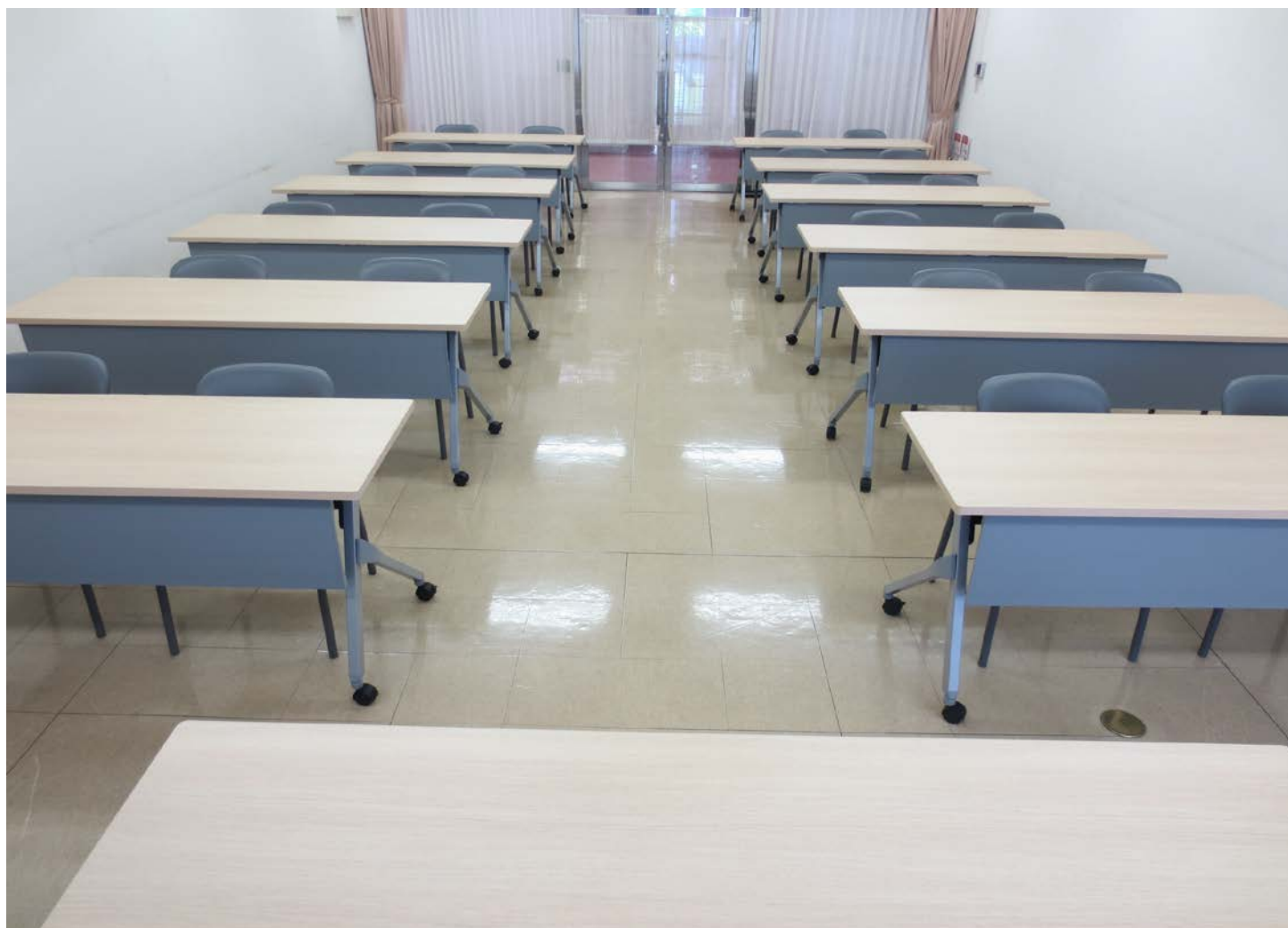

口の字型(写真レイアウト)

左右 (4台×2列) 16席  
前後 (各1台) 4席

合計 20席



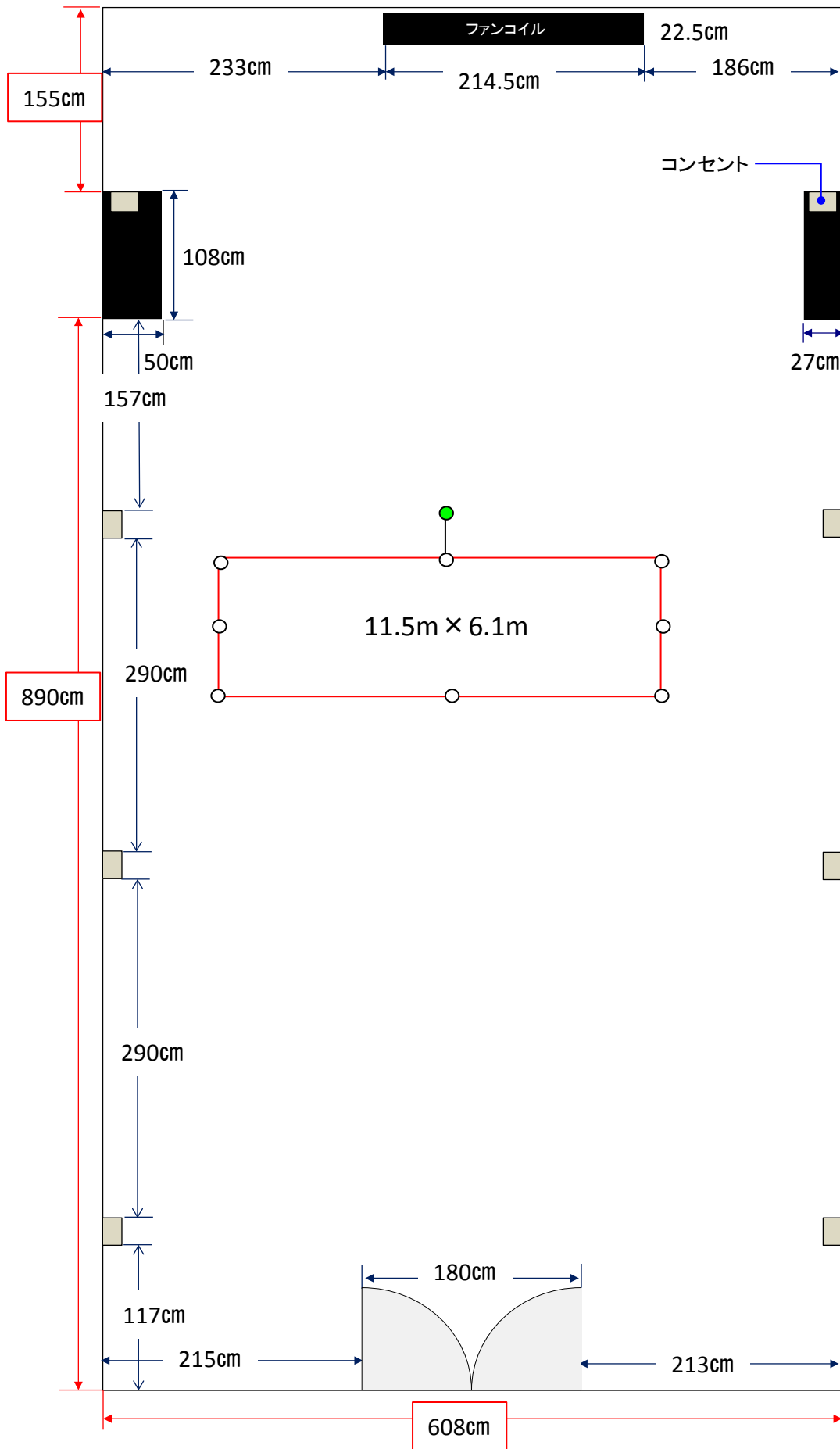



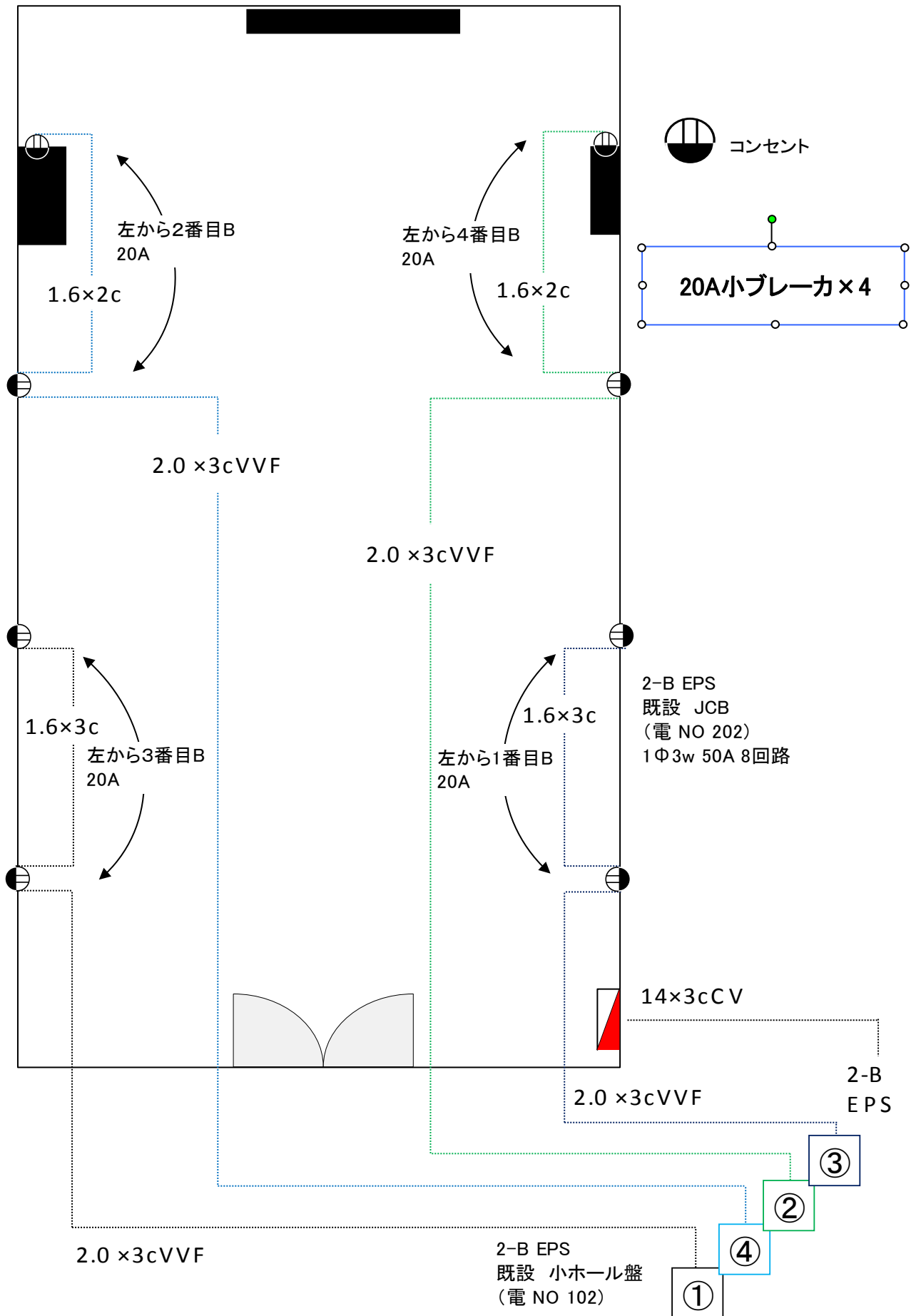

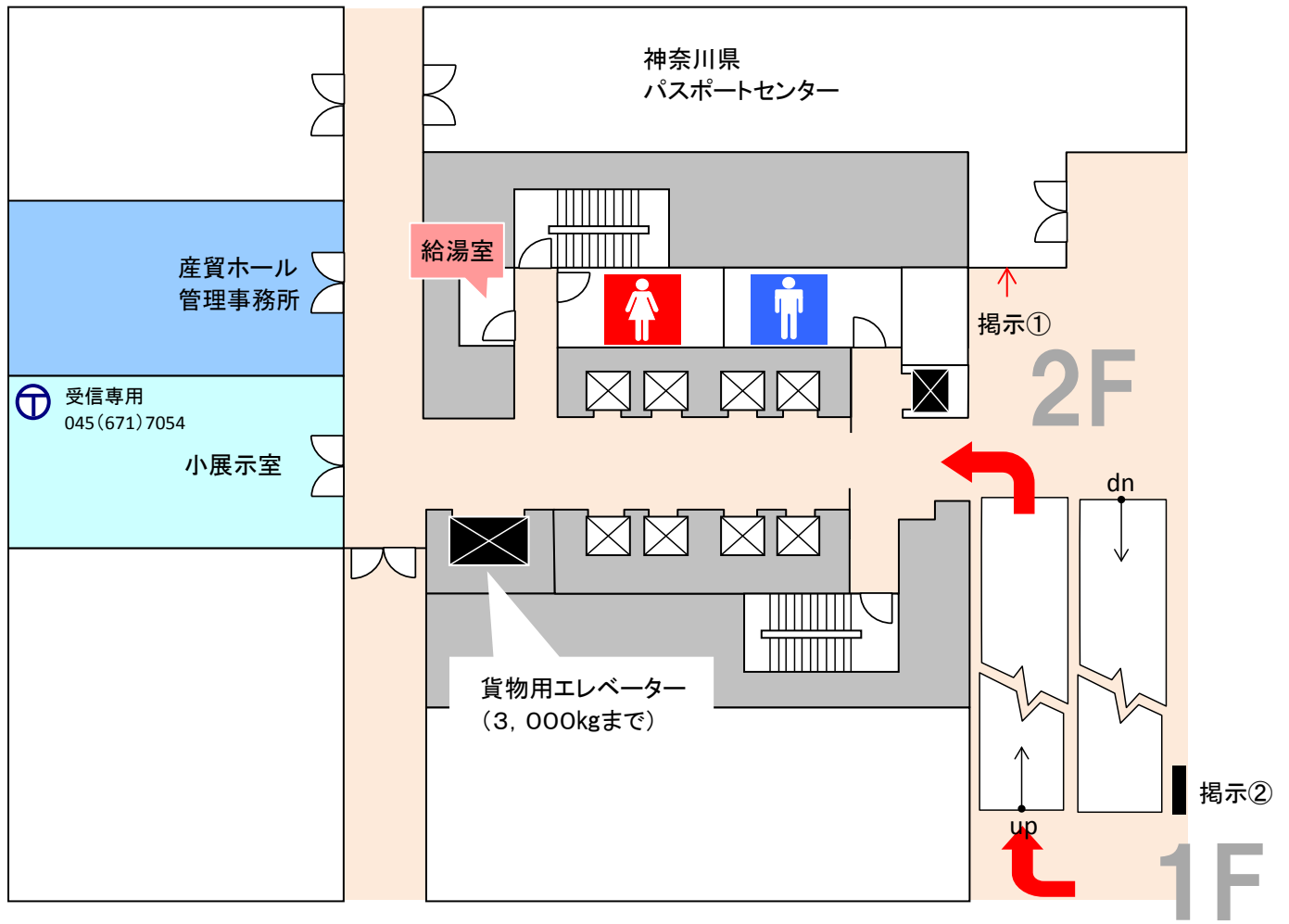

掲示①



掲示②



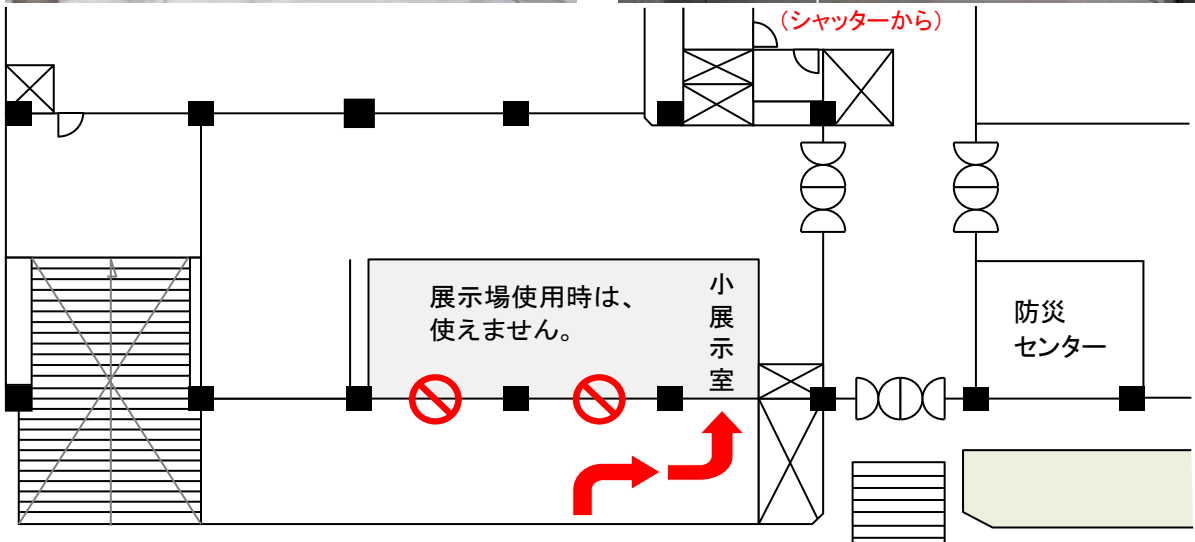
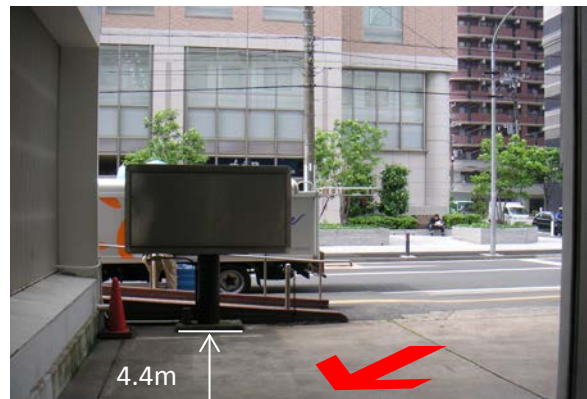
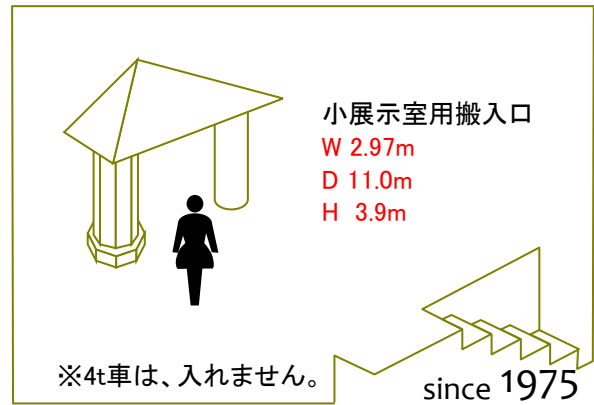

展示会

会議

イベント

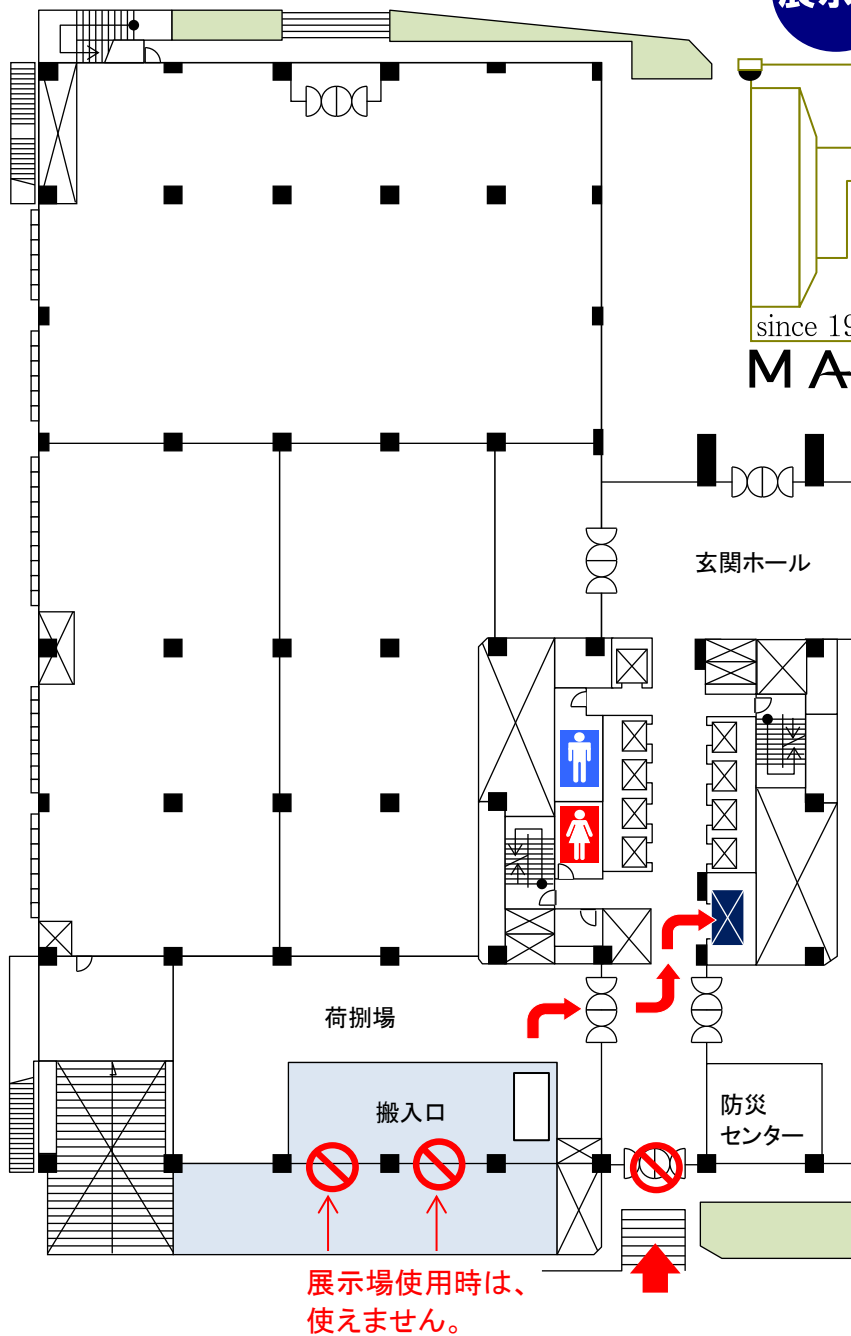

- ▶ 貨物用エレベータ  
荷重: 3,000kg迄  
間口: 幅210cm × 高さ200cm  
室内: 幅300cm × 高さ235cm  
× 奥行175cm

- ▶ 防災センター  
045-671-7124  
①入退館手続き  
②鍵の受け渡し  
③落し物管理  
④非常時の連絡窓口

- ▶ 電気室  
045-671-7118  
①蛍光管交換



ビル入口を使用しての  
搬入(搬出)は、できません。

小展示室専用台車1台  
荷台: 幅112cm × 奥行178cm





★ケースに入れたまま操作できます。

- 【入室】** ①“解除”にタッチする。  
②カードを軽くあてる。  
③「警備を解除します。」の音声が流れます。  
鍵が解除されます。(開始表示ランプ“緑色”が消灯します。)

- 【退室】** ①“警備”を押す。  
②カードを軽くあてる。  
③「警備を開始します。」の音声が流れます。  
施錠されます。(開始表示ランプ“緑色”が点灯します。)

**【返却】** 産貿ホール管理事務所の営業日、定休日を問わず警備室へ戻します。

※清掃及びごみ処理を希望されるお客様に対し有料でサービスを行っております。

清掃・塵芥処理

(株)ケイミックス

TEL.045-671-7135

担当:榎本 主任

### 清掃料金

施設名	掃き清掃	掃き拭き清掃
小展示室	¥1,429	¥3,810 (税抜)



### ごみ処理費

- ・分別収集となっております。
- ・ゴミの多少に関わらず種類毎に下記料金がかかります。

コレクター

1台

W120cm × D80cm × H80cm

¥1,905 (税抜)

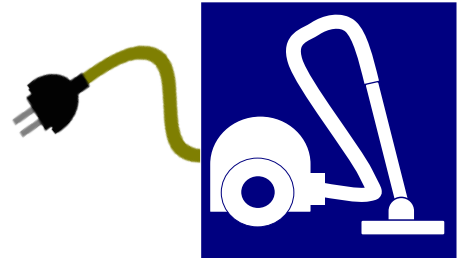

大分類	中分類	備考
瓶・ペットボトル・缶	自販機で買ったものは備えつけの回収箱へお返し下さい。	中身は空にしてください。
プラスチック類 (ゴム屑も含む)	お弁当容器 ビニール紐・ビニール袋 等 プラ製ハンガー プラ製文具 プラ製スプーン・フォーク・カップ	お弁当に食べ残しがある時は生ごみと容器とに別け容器は洗って出してください。
燃やすごみ	生ごみ(食べ残し、茶がら等) 鉛筆、割り箸 紙製ガムテープ 汚れている紙 アルミ貼りの紙パック 等	
段ボール	テープ類・留め金具は外します。	
小さな金属	金属部分を含んだプラスチック製品、クリップ 等	

お申し込みは、  
 ホーム>主催者の方へ>必要書類に、あります。  
 第1号様式「施設使用申請書」に、ご記入の上、  
 FAX. 045-671-7321  
 若しくは、  
 E-mail: jigyou3@y-shikouren.or.jp  
 迄お送り下さい。

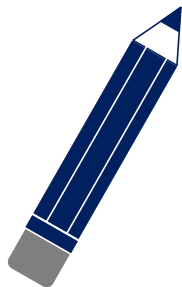

MARINERIA  
(第1号様式)

年月日

**横浜産貿ホール マリネリア施設使用申請書**

(申請先)  
 一般社団法人 横浜市工業会連合会会長

(申請者) 平  
 住 居  
 社名(団体)  
 代 表 者 名  
 電 話 番 号  
 担 当 者 名

次のとおり、横浜産貿ホール マリネリアの施設を使用したいので申請します。

種 物 名					
主 催 者 名	申請者と異なる場合、ご記入ください				
使 用 目 的	①展示会 ②商談会 ③会議・講習会(セミナー) ④展示前売会 ⑤試験 (施設ジャンルにO印) ⑥大会・その他 ⑦イベント				
主 要 展 示 品 目					
使 用 施 設 名	展 示 場(使用施設にO印) 全・A・B・C・D		小 展 示 室		
*選択欄 タイプ1・タイプ2 いずれかを選択	年 月 日 ~	年 月 日	年 月 日 ~	年 月 日	
	選択 タイプ1	9:00~17:00	選択 タイプ1	9:00~17:00	
	選択 タイプ2	9:00~20:00	選択 タイプ2	9:00~20:00	
使 用 期 間 (入退館時間)	準 議	全 期	撤 去		
	年 月 日 ( : ~ : )	年 月 日 ( : ~ : ) から 年 月 日 ( : ~ : )	年 月 日 ( : ~ : )		
使 用 期 間 時 間	一般公開・招待者・関係者のみ				
入 場 対 象	有料( 円 ) ・ 無料				
入 場 料 徴 収 の 有 無	公開する・公開しない				
ホ ー ム ペ ー ジ へ の ア ッ プ ロ ー ド 等	公開する・公開しない				
入 場 予 定 者	会期中 毎日 名(延 名)				
搬 入 用 車 間・関 係 者	搬入用車間 台 ・ 関係者 人				
展 示 場 内 の 備 考 事 項	1 展 示 品 目 使用する・使用しない				
	2 施 設 運 行 する( 自社・業者 ) ・ しない				
	特別設備	電力配線工事	する・しない	飲食施設設置	する・しない
	実演用設備	ガス工事	する・しない	水道工事	する・しない

(注) 施設屋上の上屋等については、ホームページをご覧ください。  
 本に記入頂いた個人情報は、施設使用申込・承認・事後の請求、施設管理運営、施設の改善等を目的としたアンケート  
 調査に関する業務以外には利用いたしません。  
 また、法令に定める場合を除き、個人データを本人の同意を得ることなく第三者に提供することはいりません。

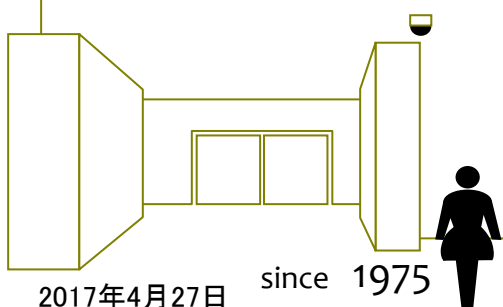
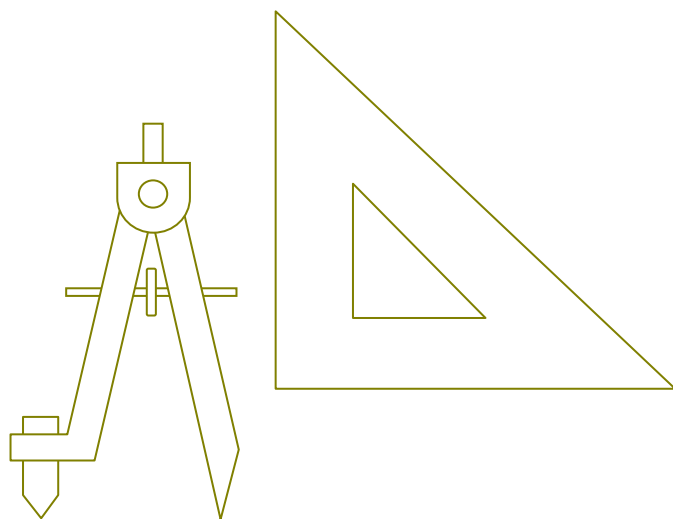

<http://yokohama-sanbohall.com/>